

## 消火バケツ定期点検のご案内

消火バケツは設計耐用期間を10年としております、  
部品の落下や重大な破損を防ぐため定期点検の実施を  
推奨しております。

### ●製造から点検までの推奨期間

1年点検：標準点検

3年点検：1年点検に加え、

吊下げスリングの交換及び、強度部位ボルトの交換

### ●標準点検項目

- ・各金属部品の変形・損傷確認(軽微な傷は修正)
- ・ねじ、ボルト類の締結確認
- ・放水扉のゴムシール部品交換、水漏れ確認
- ・吊下げスリングの劣化確認
- ・バックナーASSYの損傷確認(軽微な傷等はパッチ当て修理)
- ・メカニカルヒューズの分離確認

### ●参考耐用年数

耐用年数の基本期間は10年間とし、損傷部品が見つかり次第、部品等の交換を推奨いたします。

部品	部位	耐用年数	修理・交換目安
ベースパイプ ASSY	金属部	10年	変形、割れ等がある場合、修理又は交換
	ゴム部(取付く場合)	3年～	変形、割れ等有る場合、交換
バケツボトム ASSY	金属部	10年	変形、割れ等がある場合、修理又は交換
	放水扉のゴムシール部	1年～	変形、硬化、割れ等がある場合交換、 又は定期交換(推奨)
	結束バンド	1年～	変形、ゆるみがある場合、交換
バックナーASSY	全体	10年	破れ、剥がれ等がある場合、修理又は交換
バケツピラーASSY	金属部	10年	変形、割れ等がある場合、修理又は交換
	ゴム部(取付く場合)	1年～	変形、割れ等有る場合、交換
	ワイヤー(取付く場合)	1年～	変形、素線切れがある場合、修理又は交換
	結束バンド	1年～	変形、ゆるみがある場合、交換
トップパイプ ASSY	金属部	10年	変形、割れ等がある場合、修理又は交換
スリング ASSY	全体	3年～	取説等の廃棄基準に合致した場合は交換、 又は、定期交換(推奨)
	結束バンド	1年～	変形、ゆるみがある場合、交換
フック金具 ASSY	金属部	10年	変形、有害なキズ等がある場合、修理又は交換
メカニカルヒューズ ASSY	全体	1年～	変形、割れ、作動不良がある場合、修理又は交換
その他	強度部位ボルト	10年	変形、有害な傷等がある場合、交換又は 定期交換(推奨)

注1) 耐用年数欄の3年～又は1年～は、主に合成樹脂及びゴム製品において、紫外線等の影響を考慮しています。

注2) 耐用年数欄の3年～又は1年～は、全て正常な場合でも、耐用年数を最大で10年としています。

- 対象製品：手動式消火バケツ(当社製及び、国内製造品)
- 点検期間：点検期間は、約1カ月～2カ月かかります、  
耐空検査などに合わせて実施することをお勧めしております。
- 完了報告：点検・検査報告書を提出します。
- 費用：随時、お見積りを致します。
- その他：消火バケツの様々なご相談を承ります。

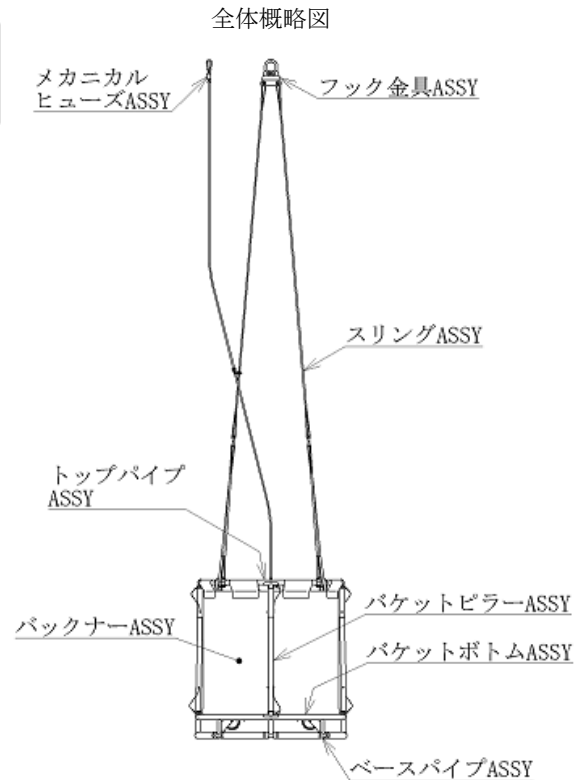

問合せ先 埼玉県入間市東町6-2-40  
MGエンジニアリング合同会社  
TEL:04-2935-7315/FAX:04-2935-7316  
E-mail:info@mg-engineer.com  
担当：鈴木